

## Auro-kaihdin

### Asennusohje

Mittaa kaihtimen leveys  
kannakkeiden kanssa ja  
keskitä valoaukkoon  
(kaihtimen KK-mitta)

1.

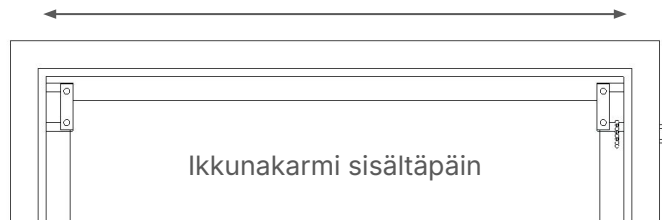

Ikkunakarmi sisältäpäin

2.

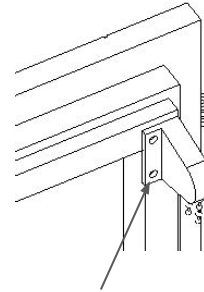

Kiinnitä kannakkeet  
ikkunakarmiin  
mukana tulevilla puuruuveilla.

Ikkunoissa, joissa on tuulihaka,  
varmista ettei kaihdin osu siihen  
ylhäällä.

3.

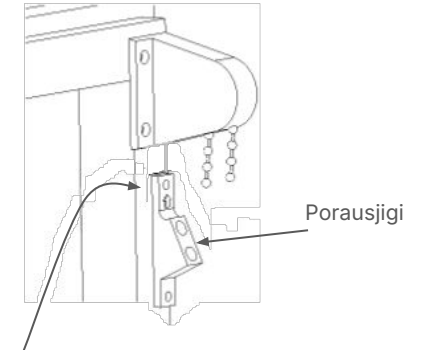

Kiinnitä porausjigi ruuvein  
kannakkeen  
alapuolelle niin, että sen nuoli  
osoittaa ylöspäin.

**HUOM!**  
Tarkista, ettei porauslinja ole  
karmin saranan kohdalla.

4.

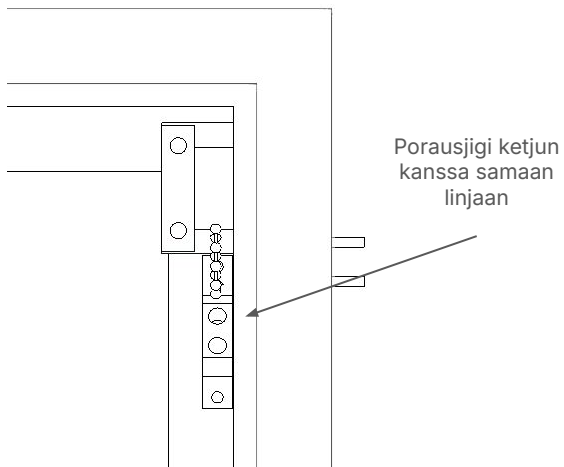

Porausjigi ketjun  
kanssa samaan  
linjaan

5.

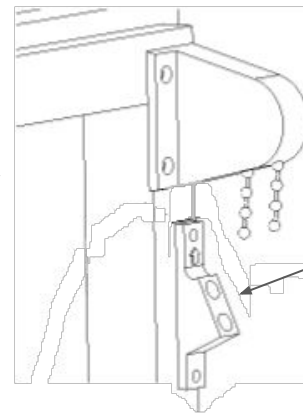

Poraa Ø7  
poranterällä  
molemmista  
porausjigin rei'istä  
karmin läpi

6.

Poista porausjigi  
karmista

## Auro-kaihdin

### Asennusohje

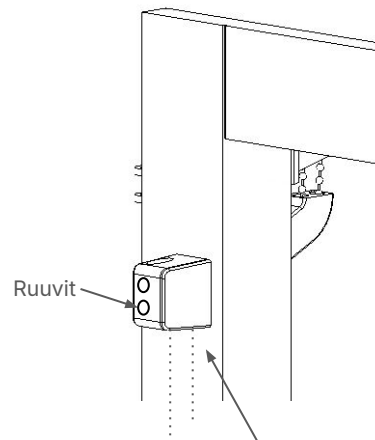
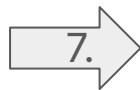
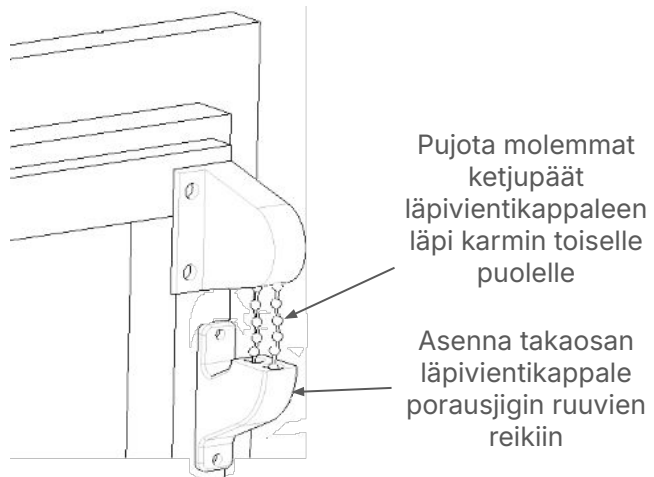

Pujota ketjut läpivientiosasta läpi ja kiinnitä osa karmiin.

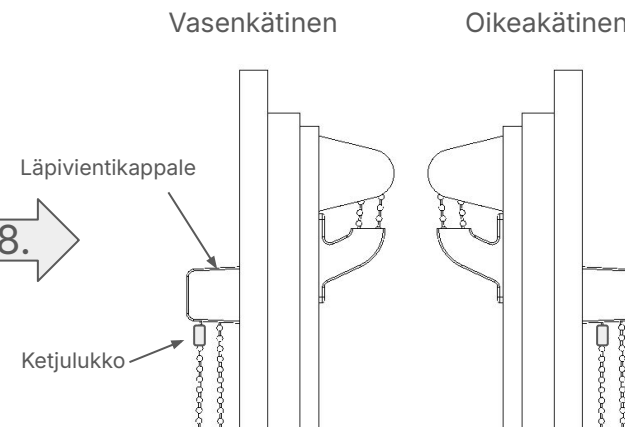
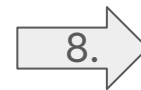

Liitä ketjut ketjulukolla ja liu'uta ketju niin, että ketjulukko on kiinni läpivientikappaleessa

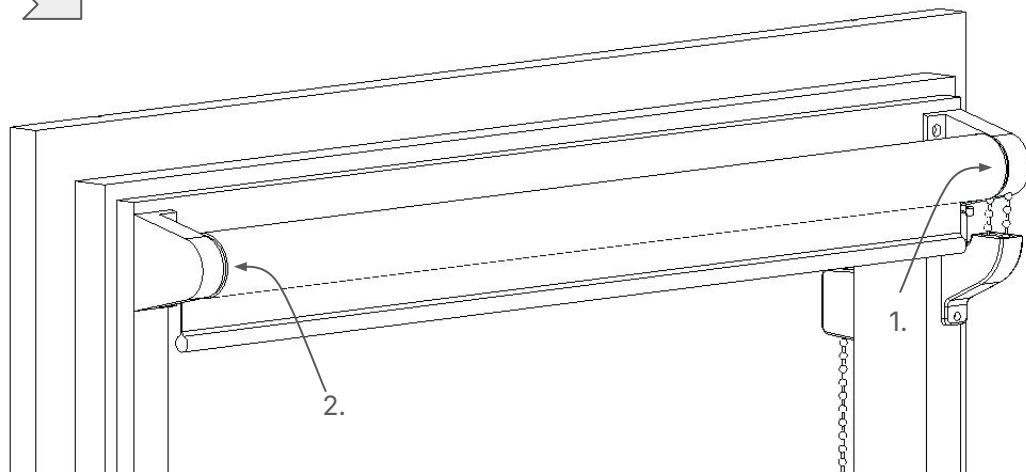

**HUOM!**  
Varmista ketjun sujuva liukuminen keskittämällä läpivientiosa ennen kiinnittämistä.

Asenna kaihdin paikalleen:

- Ensin ketjupään kiinnike →
- Tämän jälkeen piikkipään kiinnike. Paina jousikuormitteista tappia sisään ja liu'uta kannakkeeseen.
- Tappi loksahda kannakkeen keskireikään.

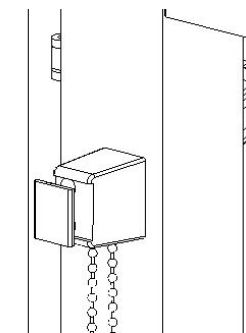

Paina lopuksi kansi kiinni läpivientiosaan